

ENXXX03TI050KW400V

Zestaw do konwersji pojazdów dostawczych i mini autobusów

Nasze zestawy do konwersji dla pojazdów dostawczych o DMC do 3,5T, pojazdów o DMC do 7,5T oraz małych autobusów mogą być stosowane w dwóch rozwiązaniach: pojazdy z napędem na przednią oraz tylną oś. System składa się z jednostki sterującej pojazdem, jednostki energoelektronicznej, akumulatora litowo-jonowego i silników.

Zakres dostawy zestawu do konwersji:

- ✓ Silniki elektryczne
- ✓ Przekształtniki
- ✓ Moduły kontroli pojazdu
- ✓ Ładowarki pokładowe
- ✓ Ładowarki AC/DC
- ✓ Ładowarki DC/DC na 12V lub 24V
- ✓ Wiązki HV lub LV
- ✓ Baterie litowo-jonowe

Specyfikacja zestawu:

- Wysoko zintegrowany system
- Lekka konstrukcja
- Bezproblemowa integracja z pojazdem
- Zasilanie urządzeń pomocniczych
- Moc maksymalna do 120 kW
- Silnik z magnesami trwałymi
- Stopień ochrony : IP 67
- Produkt projektowany zgodnie z wymaganiami branży motoryzacyjnej
- Kompatybilność elektromagnetyczna EMC
- Wysoka odporność na uderzenia i wibracje oraz korozję
- Typ chłodzenia: chłodzenie cieczą (40/60 - woda/glikol)

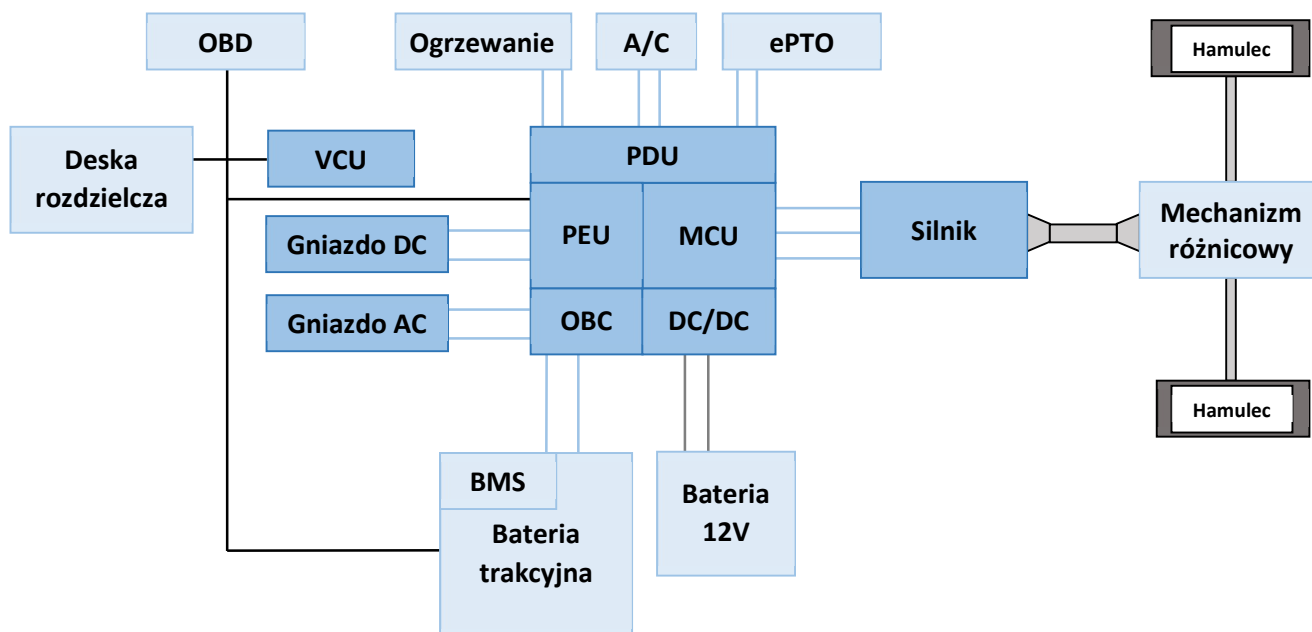

Zestaw części:

OFEROWANE PRODUKTY:	ILOŚĆ:	ZDJĘCIE PRODUKTU:
<p>Silnik elektryczny z przekładnią i mechanizmem różnicowym 50kW EN002050KW</p>	1	
<p>Energoelektronika (OBC 6kW, DC/DC 2.5kW, PDU) EN60LTPIC-F21</p>	1	
<p>Sterownik pojazdu ENDN67VCU-41B</p>	1	
<p>Ładowarka pokładowa 22kW (opcjonalne 11kW) EN22K2</p>	1	
<p>Ładowarki AC/DC 30kW EN30K2</p>	1	
<p>Wiązki HV lub LV</p>	1	
<p>Baterie litowo-jonowe 40kWh (dostępne inne pojemności) EN018BW040K400V102AhNMC</p>	1-3	
<p>Wyświetlacz kierowcy ENDIS12v1</p>	1	
<p>Selektor zmiany biegów</p>	1	